

Bose® FreeSpace® DS16S / DS16SE Loudspeaker

取扱説明書

この度はFreeSpace® DS16S/DS16SEをお買い上げいただき、誠にありがとうございます。本機を正しくお使いいただくため、ご使用になる前に必ずこの取扱説明書をお読みください。また、必要なときにご覧になれるよう大切に保管されるようおすすめいたします。



※説明の便宜上、イラストは実物と異なる場合があります。

安全上の留意項目

ご使用前に、この「安全上の留意項目」をよくお読みになり、正しくお使いください。
以下の内容に反した使用により損害が発生した場合、当社は責任を負いかねます。

絵表示について

この「安全上の留意項目」は、製品を安全に正しくお使いいただき、あなたや他の人々への危害や財産への損害を未然に防止するため、いろいろな絵表示をしています。内容をよく理解してから本文をお読みください。



警告

この表示を無視して、誤った取り扱いをすると、人が死亡または重傷を負う可能性が想定される内容を示します。



注意

この表示を無視して、誤った取り扱いをすると、人が損傷を負う可能性が想定される内容および物的損害のみの発生が想定される内容を示します。

表示例



△記号は警告・注意を促す内容があることを告げるものです。



⊘記号は禁止の行為であることを告げるものです。(左図の場合は分解禁止を意味します)



●記号は行為を強制したり指示する内容を告げるものです。

 警告		●スピーカーコードの上に重いものをのせたり、コードをくぎやステーブルで固定したり、製品の下敷きにならないようにしてください。また、壁や棚などの間にはさみ込んだりしないでください。スピーカーコードを傷つけて火災の原因となります。
		●スピーカー内部に金属片や異物などを入れないでください。ショートや発熱などを起こし、火災の原因となります。
		●スピーカーコードを熱器具の近くや直射日光のあたるところには近づけないでください。コードの被覆が溶けて、火災の原因となります。
		●スピーカーコードを人が通るところなど引っ掛かりやすい場所に這わせないでください。つまずいて転倒したり、スピーカーが落下し、けがや事故の原因となります。
		●<本製品>を分解したり改造しないでください。破損や火災の原因となります。
		●熱器具や白熱灯の近く、直射日光のあたるところには設置しないでください。そのような場所で使用しますと、火災の原因となります。
		●落下防止ワイヤーを使用する 落下防止ワイヤーは指定された場所か落下時に耐えうる場所（スピーカー本体およびブラケットの総質量の10倍）に確実に取り付けてください。強度が足りませんと、スピーカーが落下し、けがや事故の原因となります。

 注意		●ぐらついた台の上や傾いたところなど不安定な場所は避けて置いてください。また、設置場所の強度は重みに耐えられるものにしてください。落下して、けがや事故の原因となります。
		●スピーカーを高いところに設置される場合には、足場が不安定になりますので作業には十分ご注意ください。けがや事故の原因となります。
		●定格を超える信号を入れた状態や長時間音が歪んだ状態で使用しないでください。スピーカーが発熱し、火災の原因となることがあります。
		●高いところに設置される場合には、不意な衝撃に対して落下しないよう固定してください。固定しないまま使用しますと、落下し、けがや事故の原因となります。
		●取付金具をご使用になる場合は、ご使用になるスピーカーに同梱されている専用ブラケットをご使用ください。他メーカーの金具や、対応外の金具を使用するとスピーカーの破損や落下のおそれがあります。
		●窓を閉めきった自動車の中や直射日光が当たる場所など異常に温度が高くなる場所に放置しないでください。キャビネットや部品に悪い影響を与え、火災の原因となることがあります。

特 長

■屋内、屋外を問わず、幅広いシーンでの BGM 再生に最適

FreeSpace® DS16S/DS16SEは、レストランやカフェ、各種店舗や公共施設など、さまざまな商業空間での高品質な BGM 再生やスピーチ再生のために開発された小型高性能コンパクトスピーカーです。屋内専用仕様の DS16S と、高耐久性を備えた屋外・屋内兼用仕様の DS16SE の 2 タイプがあります。

■明瞭で高品位な音で幅広いエリアをカバー

小型高性能 5.7cm フルレンジドライバーによる明瞭で高品位な BGM、スピーチ再生。また、このドライバーは水平 170° × 垂直 160°（水平設置の場合）の幅広いエリアをカバーします。

■スマートなボディは、ケーブルもすっきり収納

コンパクトボディでありながら、高音質と高いデザイン性を両立させています。曲線を巧みに活かしたスマートなボディに、ブラックとホワイトの 2 色のカラーを用意。さまざまなインテリアにもマッチし、デザインにこだわった商業空間にもさりげなく溶け込みます。また、スピーカーケーブルもワイヤーコネクターの採用により付属のブラケット内に収納できます。

■簡単に出力を切り替えられるマルチタップ・トランス採用

70V/100V ラインのハイ・インピーダンスと、8 Ω /16W のロー・インピーダンスの切り替えが可能。さらにマルチタップ・トランスの採用により、工具を使用することなく簡単に出力を切り替えられるので、設置後の音響プランの変更などにもスムーズに対応。

——スピーカーの防磁について（ブラウン管方式のテレビをお使いの場合）——

このスピーカーは、防磁処理が施されていないので、ブラウン管方式のテレビやモニターなどに近づけると、画面に色ムラなど影響が生じる場合があります。その場合はテレビやモニターからスピーカーを十分離し、テレビの電源を切り、15分から30分の間隔をあけてから再度テレビの電源を入れてください。テレビの自己消磁機能によって、正常な画面に戻ります。その後も、画面に影響が生じる場合には、スピーカーをさらにテレビから離してご使用ください。

開梱時のご注意

もし開梱時に損傷などが発見された場合や、内容物が不足しているときはそのままの状態を保ち、ただちに
お買い上げになった販売店までご連絡ください。そのままでのご使用はおやめください。また、箱や梱包材は、
後日の修理メンテナンス等が必要になった場合のために保管しておくことをおすすめします。

内容物

※スピーカーコードは付属されていません。

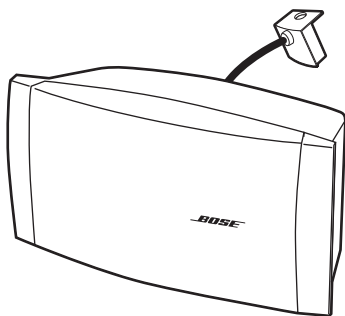

スピーカー本体

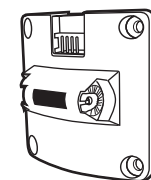

壁掛けブラケットx1



(A) ネジ(長)



(B) ネジ(短)

※壁などに取り付けるためのネジは付属されてお
りません。取り付ける面の材質(木・セメント等)
を考慮して、スピーカーの質量に合ったネジを
別途ご用意ください。

スピーカーのお手入れについて

キャビネットの汚れを落とす場合

- 汚れやホコリは、柔らかい布で、から拭きをしてください。
- 汚れがひどいときには、中性洗剤を薄めた水に柔らかい布を浸し、強く絞ってから汚れを拭きとり、別の乾いた柔らかい布で、から拭きをしてください。
- シンナー、ベンジン、アルコール、化学薬品を使用すると表面が侵されたり文字が消えたり外装ムラになることがありますから絶対に使わないでください。また、スプレー式の殺虫剤や消臭剤、芳香剤などもかからないようにご注意ください。

接続について

- スピーカーとアンプを接続するときは、必ずアンプの電源を切ってから行ってください。
- 専用ブラケットの裏面にある入力端子とアンプからの出力端子をスピーカーコードで接続してください。
- スピーカーコードは、右の図のように先端の被覆をむいておきます。

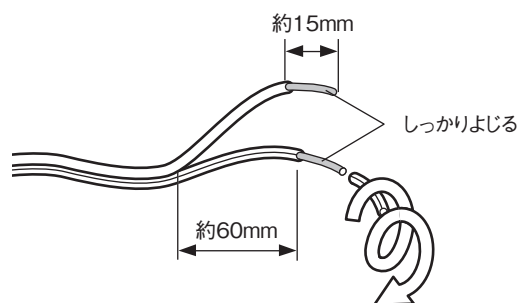

※スピーカーコードの極性（ \oplus 、 \ominus ）を間違えますと、音の定位がフラついたり低音が出なくなったりします。

スピーカーを横向きに設置する場合

上下方向に角度を調節できるように設置する場合

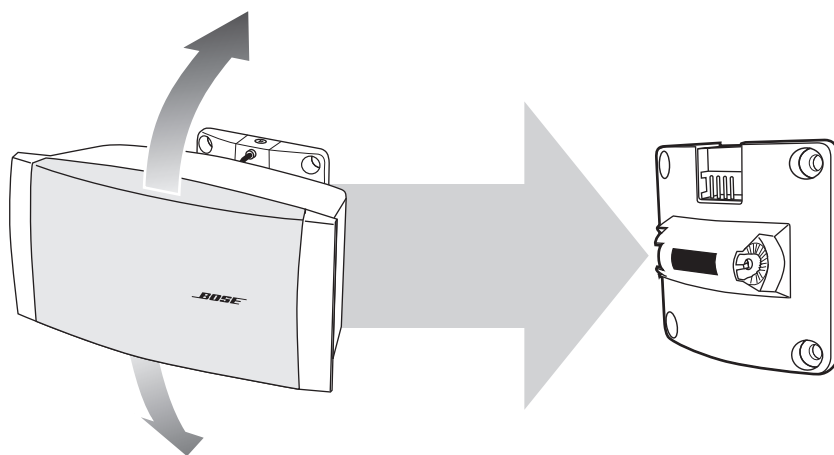

左右方向に角度を調節できるように設置する場合

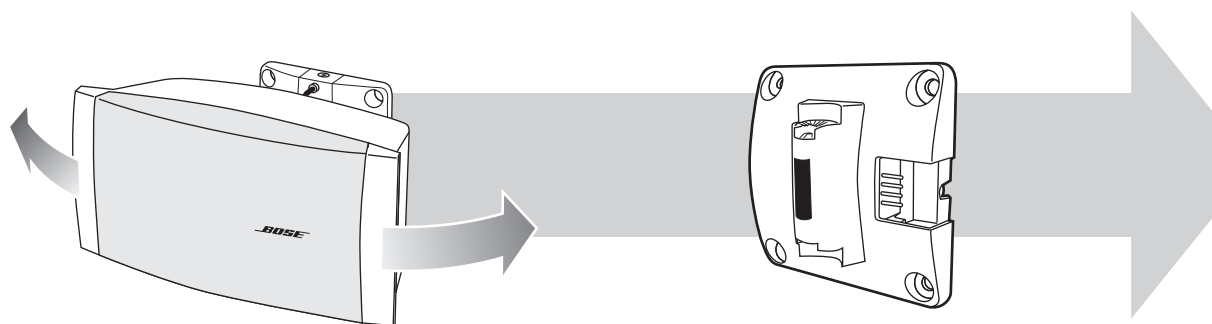

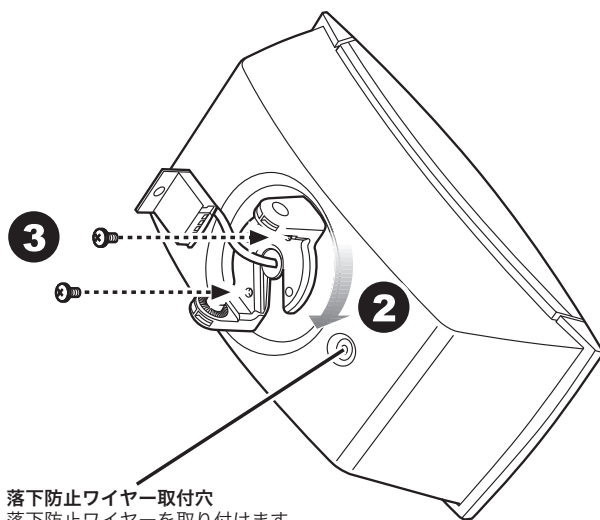
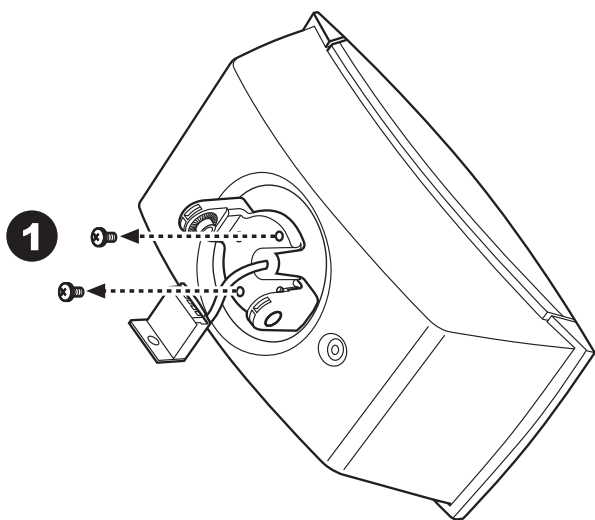

落下防止ワイヤー取付穴
 落下防止ワイヤーを取り付けます。
 (落下防止ワイヤーは付属されておりません。
 別途ご用意ください。)

スピーカーを縦向きに設置する場合

上下方向に角度を調節できるように設置する場合

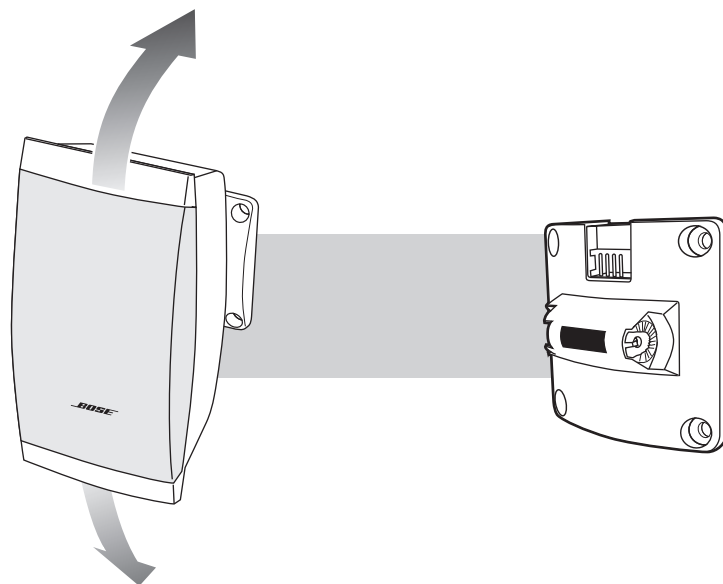

左右方向に角度を調節できるように設置する場合

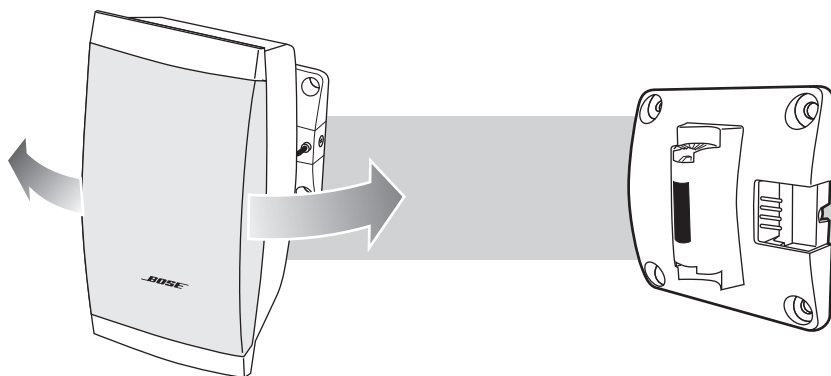

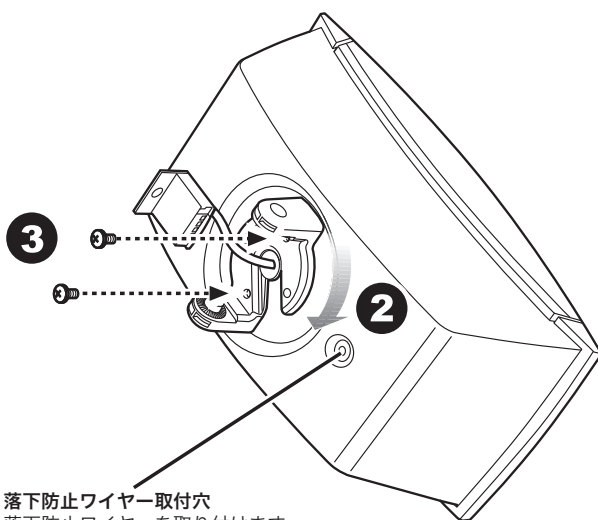
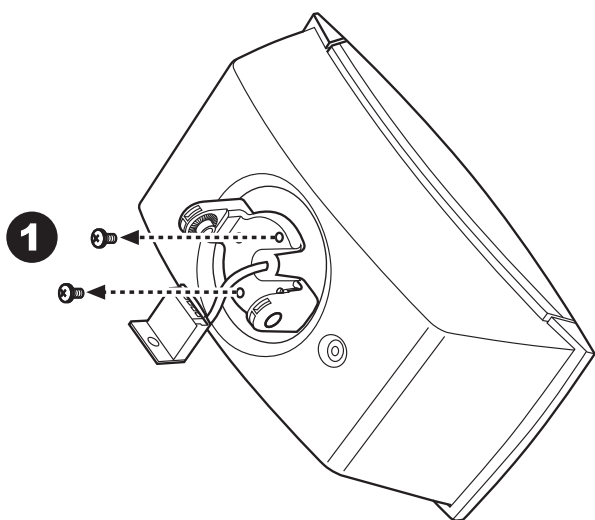
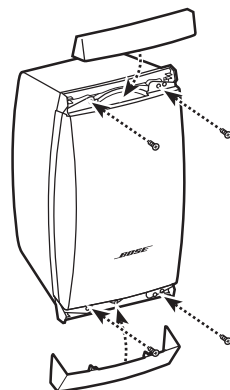
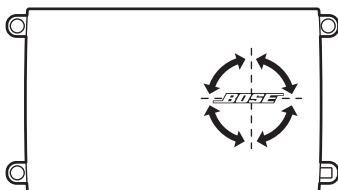
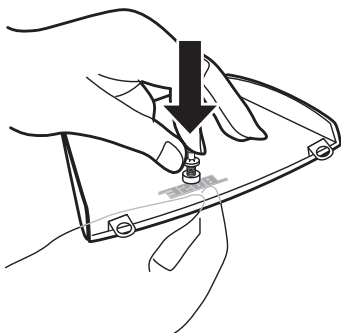
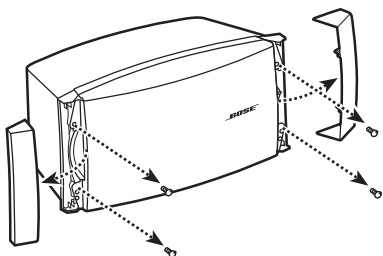

落下防止ワイヤー取付穴
 落下防止ワイヤーを取り付けます。
 (落下防止ワイヤーは付属されておりません。
 別途ご用意ください。)

付属の壁掛けブラケットの使い方

1

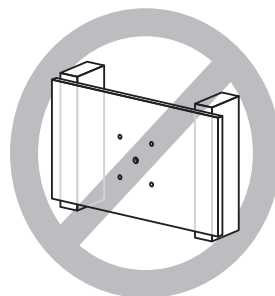
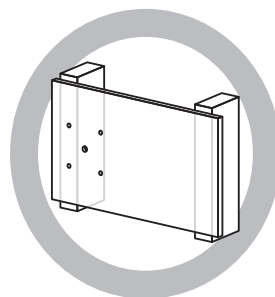
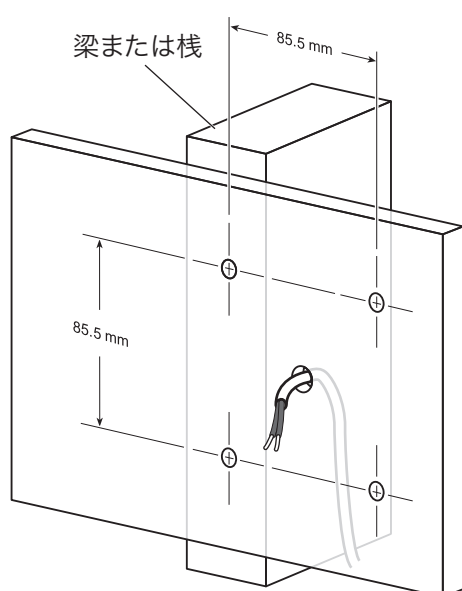

⚠ 注意

- ・取り付けに関しては、専門の業者に依頼することをおすすめします。
- ・ネジは確実に締めてください。締め付けが弱かったり、奥まで締めこんでいない場合は、落下してケガの原因になります。
- ・取り付け面の強度が不十分の場合、取り付けても、しっかり固定できず落下してケガの原因になります。
- ・説明どおりに取り付けなかったり、取付面の強度が不足している場合や、材質に合った適切なネジやアンカーを使用しなかった場合は、落下してケガの原因になります。

2

●ローインピーダンス接続 (8 Ω) の場合

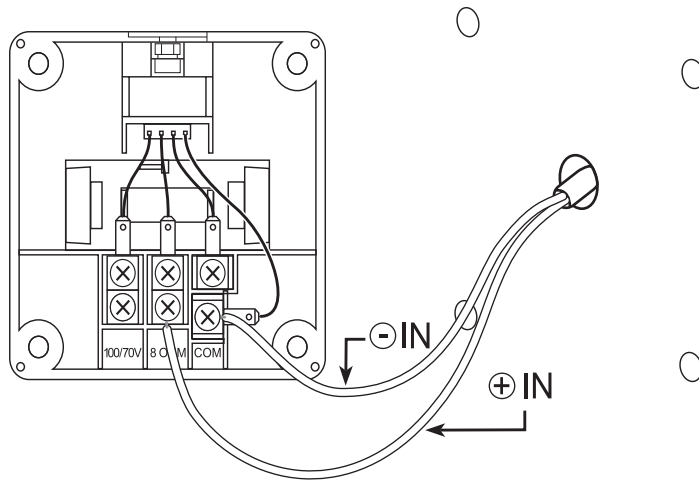

●ハイインピーダンス接続 (70V/100V) の場合

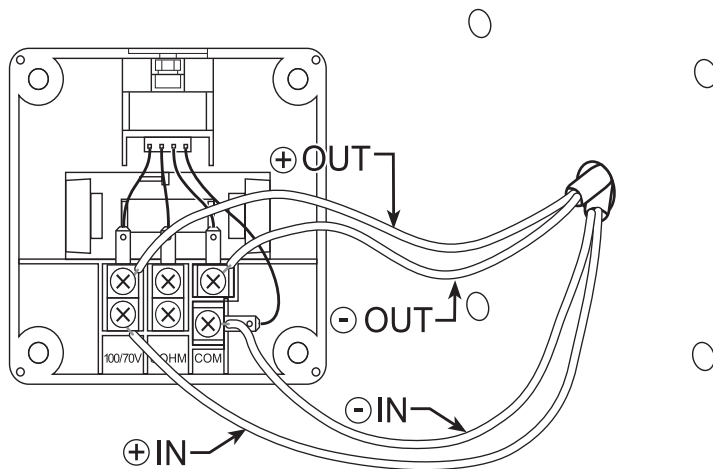

付属の壁掛けブラケットの使い方

3

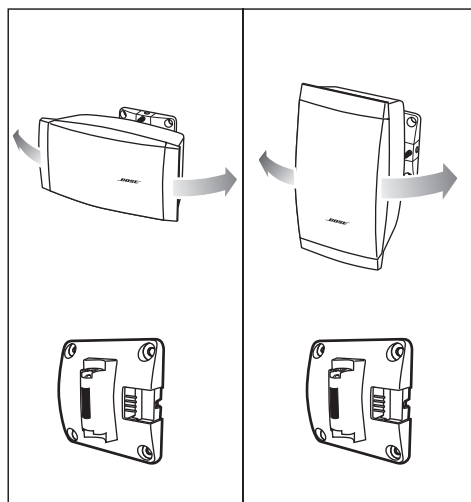
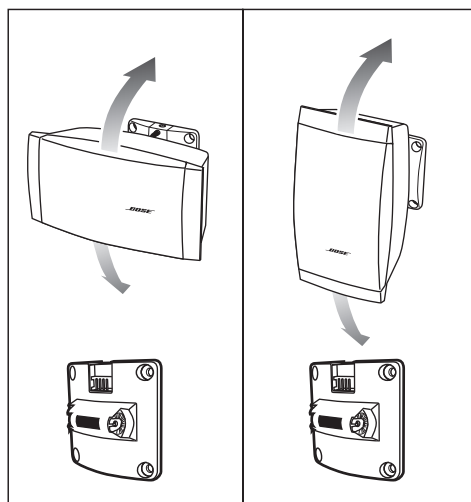
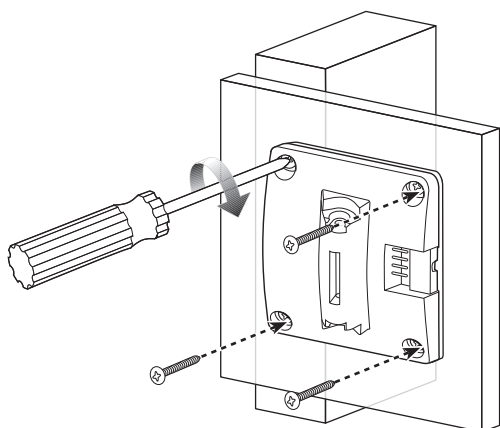
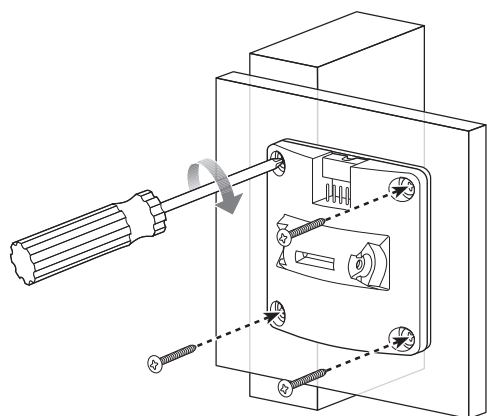

4

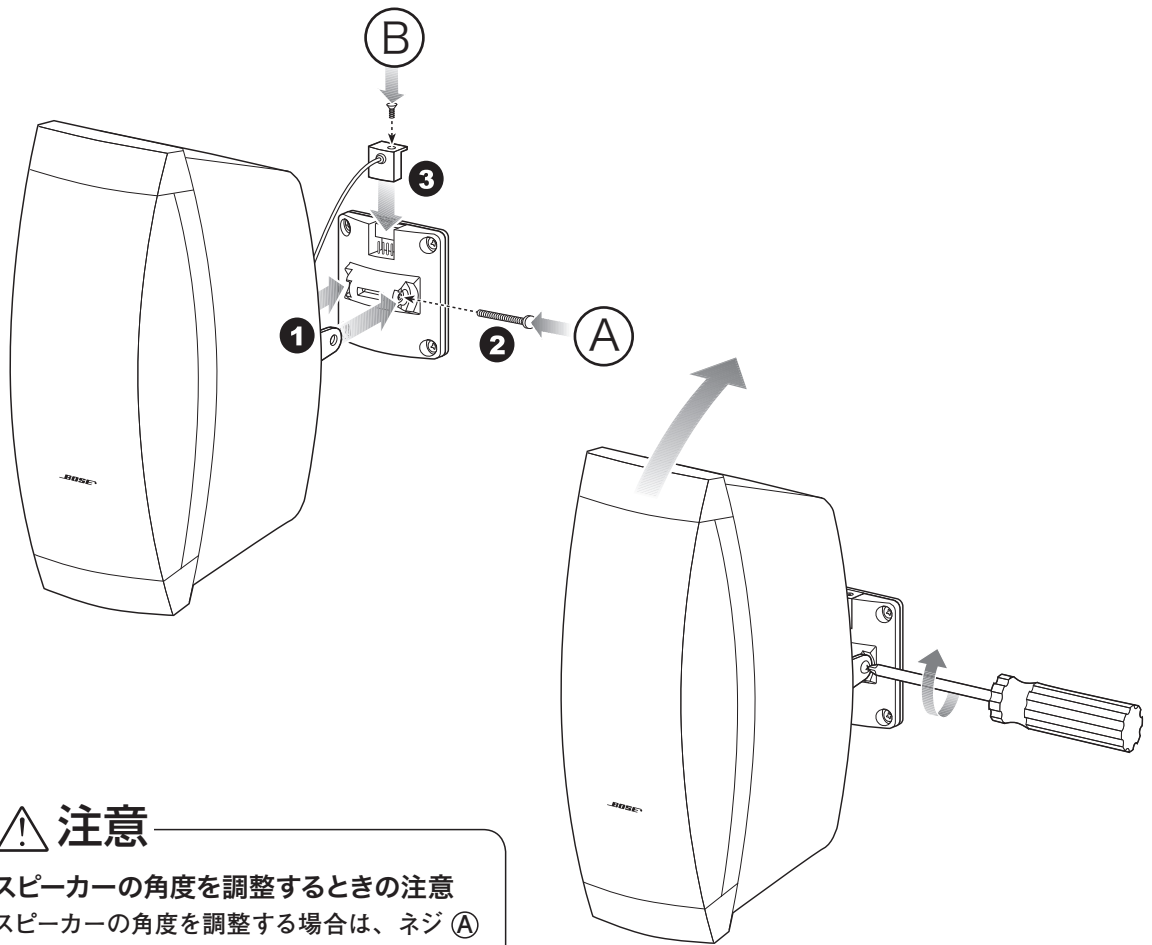

⚠ 注意

スピーカーの角度を調整するときの注意
スピーカーの角度を調整する場合は、ネジ **A** を十分に緩めてから(外れるぐらい)スピーカーの向きを変えてください。ネジの緩め方が不十分ですと、角度を固定するクラッチ(ぎざぎざの部分)が削れて固定できなくなることがあります。角度が決まったら、ねじ **A** をしっかり締め付けて固定してください。

マルチタップトランスの切り換え方

70V					8Ω
1W*	2W	4W	8W	16W	
2W*	4W	8W	16W	NC**	
100V					

* 工場出荷時設定

**NC: 使用禁止

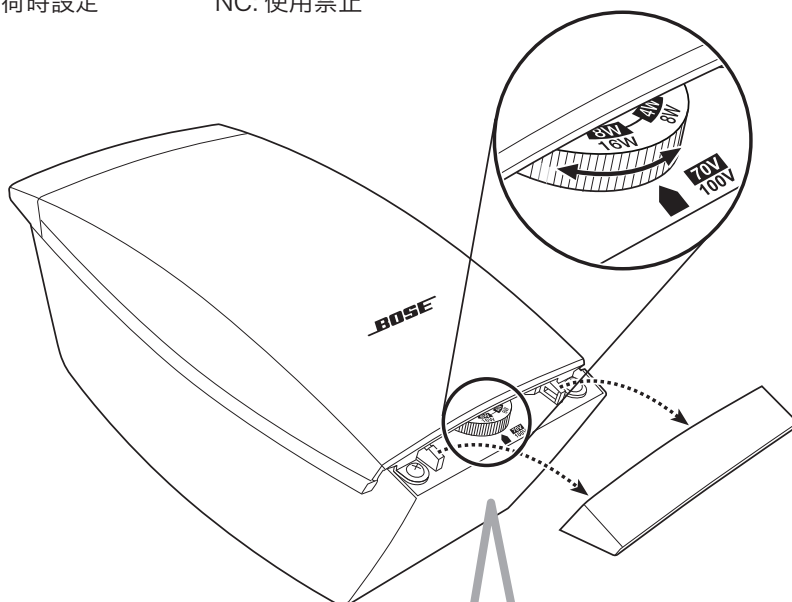

● 8Ωの場合

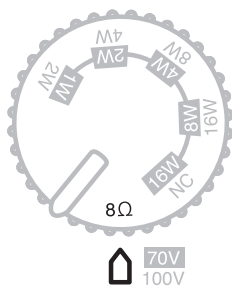

● 70Vの場合

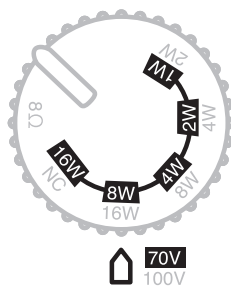

● 100Vの場合

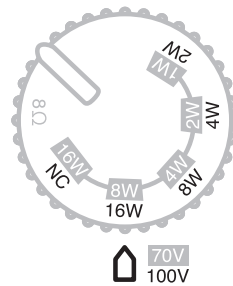

⚠ 注意

100V 伝送で使用する際に、タップをNC に合わせないでください。過負荷になり火災や機器の故障の原因となります。

仕 様

ユニット構成	5.7cm フルレンジドライバー×1
許容入力	16W
インピーダンス	8Ω、70V/100V 伝送対応 (70V 伝送時: 1W/2W/4W/8W/16Wタップ、 100V 伝送時: 2W/4W/8W/16Wタップ)
タップ初期設定値	1W (70V 伝送時) / 2W (100V伝送時)
感 度	84dB SPL (1W/1m)
再大音圧レベル	96dB SPL (1m/pink noise)、102dB SPL (peak)
再生周波数帯域	90Hz – 16kHz
指 向 特 性	170° (水平)、160° (垂直) 水平設置時
入 力 端 子	ネジ式ターミナル (付属ブラケット部)
外 形 寸 法	251 (W) × 125 (H) × 119 (D) mm 本体のみ
質 量	1.8kg 本体のみ
付 属 ブ ラ ケ ッ ト	壁掛けブラケット
防 塵・防 水 規 格	IP55 (IEC529) ※DSI6SE のみ
カ ラ ー	ブラック (DSI6SB)、ホワイト (DSI6SW) ブラック (DSI6SEB)、ホワイト (DSI6SEW)

※DSI6S と DSI6SE の違いは、屋内専用仕様か屋外・屋内兼用仕様かの点であり、製品に関する他の仕様や外観、外形寸法は同一です。

お問い合わせ先

故障、修理、製品等のお問い合わせ先

ボーズ株式会社 カスタマーサービス
お客様専用ナビダイヤル ☎ 0570-080-021

修理品のお送り先

ボーズ株式会社 サービスセンター
〒206-0035 東京都多摩市唐木田1-53-9 唐木田センタービル
※修理品をご送付いただく際の電話番号は、上記ナビダイヤルをご記入ください

保 証

保証の内容および条件は付属の保証書をご覧ください。

ボーズ株式会社 <http://www.bose.co.jp/>
〒150-0036 東京都渋谷区南平台町16-17 渋谷ガーデンタワー 5階

BOSE
Better sound through research

-
- 仕様及び外観は改良のため予告なく変更することがあります。
 - 弊社取扱以外の製品については、保証の責任を負いかねますのでご了承願います。